

Komplettering till mål nummer M 7048-18

Nedanstående ansökan ersätter motsvarande ansökan ingiven 2018-11-05.

Till:

Nacka Tingsrätt
Mark- och miljödomstolen
Box 1104
131 52 Nacka Strand

nacka.tingsratt@dom.se

Ansökan om tillstånd för vattenverksamhet – Åtgärdande av konnektiviteten i Lillån genom flyttad dämningspunkt för sjön Sparren i Vallentuna och Norrtälje kommuner, Stockholms län



Lillån mellan vägtrumman och Röbykvarn vid högvatten den 4 januari 2009.

Innehållsförteckning

Icke-tekniska sammanfattning	2
1. Sökande och rådighet.....	4
2. Ombud.....	4
3. Saken	4
4. Yrkanden.....	4
5. Orientering om företaget	5
6. Nuvarande förhållanden, tillstånd m.m.	6
7. Teknisk beskrivning av de ansökta anläggningarna m.m.	7
8. Koordinat- och höjdsystem	9
9. Grundvattenförhållanden.....	10
10. Strandskydd	11
11. Miljökonsekvensbeskrivning	11
12. Samråd.....	14
13. Skyddsåtgärder eller andra försiktighetsåtgärder.....	14
14. Förslag till villkor.....	15
15. Kontroll.....	15
16. Tillåtlighet.....	15
17. Berörda fastigheter / Fastighet och sakägarförteckning.....	17
18. Detaljplaner m.m.....	19
19. Arbetstid m.m.....	19
20. Kostnader och prövningsavgift.....	19
21. Förslag på kungörelse, aktförvarare och sammanträdeslokal	19
22. Underskrift.....	20
23. Bilagor.....	21

Icke-tekniska sammanfattning

Syftet med denna ansökan om vattenverksamhet är att för Mark- och miljödomstolen beskriva två byggplaner i Lillån, redovisa deras miljöpåverkan för att få tillstånd att genomföra byggverksamheten.

I sjön Sparrens sydligaste ände, cirka 2 km norr om Kårsta i Vallentuna kommun, börjar Lillån som är Sparrens utlopp. Sparrens regleras idag av en kraftigt läckande damm vid Röbykvarn ca. 400 meter från Sparren. Läckaget har givit kraftigt varierande nivåer i sjön. Ågarna till två grannfastigheter längs Lillån har enats om att samarbeta för att se till att den dåliga regleringen av nivån i sjön Sparren upphör och att samtidigt göra något åt kvarnrännan och dammluckan som idag hindrar fisk från att kunna vandra förbi Röbykvarn.

Byggplanerna i ansökan gäller att först bygga en ny, passiv sjötröskel i Lillån 75 meter nedströms från Sparren. Sjötröskeln placeras ungefär där den naturliga sjötröskeln låg innan sjön sänktes på 1880-talet. Sjötröskeln utformas så att den på ett bättre sätt än idag kan dämpa de senaste årens både höga och låga vattennivåer samtidigt som den tillåter fiskvandring. Tröskeln kommer att byggas med en tät profil av stål eller plast som täcks med sten för att ge både erosionsskydd och ett mer naturligt utseende. Den nya sjötröskeln beräknas ge en bibehållen medelnivå och minskade nivåvariationer från knappt 1 meter till förväntade 75 cm. Detta väntas gynna miljön i sjöns strandzon samtidigt som det ger ett lämpligt flöde i Lillån. Konsekvenserna av detta bedöms vara stora och positiva då fåglar åter kan häcka i fjolårsvassen, djurlivet kan återvända till en utvecklad strandzon, fiskar och grodor åter kan leka i strandnära, områden som översvämmas om våren.

Vid Röbykvarn behöver dammluckan rivras och cementtröskeln under dammluckan bilas ner för att fiskarna, vid tillräckligt flöde, ska kunna ta sig mellan Lillån nedströms dammen och Sparren. Inga övriga åtgärder bedöms behöva göras i den gamla kvarnrännan. Den känsliga kulturmiljön i kvarnområdet kräver speciell hänsyn och varför tillstånd för rivningen måste sökas hos Länsstyrelsen. Rivningarna vid Röbykvarn kan genomföras först då sjötröskeln är klar.

Det har utretts om bygget av sjötröskeln kommer att påverka fastigheter med strand mot Sparren eller fastigheter som ligger nära Lillån. Ingen påverkan väntas eftersom medelvattennivån i Sparren inte kommer att påverkas samtidigt som de tidigare besvärande höga och låga nivåerna i Sparren kommer att minska. Samtidigt förväntas även det högsta flödet i Lillån bli lägre. Det bör noteras att flödet i Lillån nedströms Röbykvarn även påverkas av hur avvattningsföretaget i Lillåns dalgång sköts.

Länsstyrelsen har beslutat att den planerade ansökan om vattenverksamhet inte antas medföra betydande miljöpåverkan.

Den miljöpåverkan som de två byggplanerna ger har redovisats i ansökan till Mark- och miljödomstolen. Följande möjliga påverkan har utretts i ansökan:

- Påverkan på vattenmiljön.
Schaktningsarbetet vid sjötröskeln kan ge grumling av Lillån. Därför kommer arbetet att genomföras vid en tid på året då vattenflödet är lågt samtidigt som skyddsåtgärder kommer att vidtas för att minimera grumlingen. Någon grumling kommer inte att uppstå när dammluckan med cementtröskel tas bort eftersom det kommer att göras vid lågvatten då nivån i kvarndammen, på grund av läckaget, redan ligger under tröskel som dammluckan vilar på. Möjligen kan en positiv påverkan på Sparrens siktdjup fås när antalet rovfiskar åter ökar sedan de grunda, skyddade vikar de behöver för sin överlevnad åter fungerar som lekplatser. Fler rovfiskar håller nere antalet djurplanktonätande fiskar vilket påverkar planktonbalansen positivt med mindre växtplanktongrumling som följd.
- Påverkan på omgivningen.
Arbeten i vatten kommer i möjligaste mån att planeras så att de kan genomföras vid lågt vattenflöde. Arbete i vatten ska undvikas under perioden då fiskvandring och fiskelek sker,

främst under våren. Dammluckan med cementtröskel tas bort först när den fasta tröskeln är klar för att det under hela arbetet ska finnas en dämning av flödet från Sparren till Lillån. Transporter av sten och grus kommer att ske vardagar under dagtid. Buller från arbetsmaskiner och damm från transporter är övergående och kan påverka de närboende under byggskedet. För att minimera behovet av transporter av avfall har tillstånd sökts för att jämna ut överskottsmassorna från bygget av den nya sjötröskeln i närområdet.

- Påverkan på grundvattentäkten vid Röbykvarn.
Dammen vid Röbykvarn ligger inom det yttre skyddsområdet kring en grundvattentäkt. Den nya sjötröskeln ligger utanför vattenskyddsområdet. Varken arbetet i kvarnrännan vid Röbykvarn eller vid den nya sjötröskeln kommer fortvarighet påverka vattenskyddsområdet. Under byggtiden görs samma bedömning förutsatt att rutiner kring fordon och maskiner följs för att undvika spill av oljor och kemikalier.
- Förekomst av miljögifter.
På grund av den allmän förekomsten av kvicksilver och bromerade difenyletrar i vatten kan inte god kemisk ytvattenstatus uppnås varken i Lillån eller Sparren. Vad gäller om det finns andra miljögifter pekar inget på att det förekommit kvicksilverhantering för betning av utsäde i kvarnbyggnaden vid Röbykvarn.

Sedan anläggningsarbetet är avslutat bedöms att varken energi eller råvaror kommer att krävas. Inte heller bedöms något avfall uppkomma på lång sikt.

Den planerade vattenverksamheten i Lillån har som syfte att återskapa möjligheten för olika djur att kunna ta sig upp och ned för Lillån vid ett lämpligt flöde. Samtidigt skapas en bra medelnivå och lämpliga nivåvariation i Sparren som gynnar en stressad strandzon.

De två byggplanerna i Lillån bedöms vara motiverade både ur ekonomisk synvinkel och genom deras positiva inverkan på naturmiljön.

Ansökan om tillstånd för vattenverksamhet

1. Sökande och rådighet

Följande personer är sökande och ägare till fastigheten Tjusta 1:5 i Vallentuna kommun:

Ulla Björk [] och Lennart Björk []

Följande personer är sökande och ägare till fastigheten Backa 1:10 i Vallentuna kommun:

Karin Lindgren [] och Johan Lindgren []

De sökande har genom avtal gemensam rådighet på de platser inom fastigheterna Tjusta 1:5 och Backa 1:10, Vallentuna kommun, som berörs av den sökta verksamheten. En kopia av avtalet har bifogats ansökan som bilaga H.

2. Ombud

De sökande företräds av ombudet Jan Hanberg i enlighet med fullmakt inlämnad till Mark- och miljödomstolen. Jans kontaktuppgifter är:

Mobilnum []
Mailadres []

Elisabeth Rudbäck, Sparrens Natur- och Vattenvårdsförening, agerar tekniskt biträde i ärendet enligt fullmakter som har lämnats in till Mark- och miljödomstolen. Elisabeths kontaktuppgifter är:

Mobilnum []
Mailadress: []

3. Saken

Ansökan om tillstånd för vattenverksamhet enligt 11 kap. miljöbalken för att ersätta Sparrens läckande regleringsdamm med en ny sjötröskel närmare sjöns utlopp samt etablera konnektivitet i Lillån.

4. Yrkanden

De sökande yrkar att Mark- och miljödomstolen meddelar tillstånd enligt 11 kap. miljöbalken till att

- som dämmningspunkt för sjön Sparren anlägga en ny sjötröskel i Lillån på fastigheten Tjusta 1:5 i Vallentuna kommun, utformad så att Sparrens medelvattennivå (13,3 möh RH2000) bibehålls,
- skapa faunapassage genom att demontera den befintlig dammluckan och bila bort cementtröskeln under dammluckan vid Röbykvarn på fastigheten Backa 1:10 i Vallentuna kommun sedan den nya sjötröskeln har etablerats,
- genomföra dessa arbeten inom gällande strandskyddsområden utmed Sparren och Lillån samt fördela ut överskottsmassorna från bygget av sjötröskeln öster om den låga vall som inom strandskyddet löper längs Lillån på fastigheten Tjusta 1:5.

De sökande yrkar även att Mark- och miljödomstolen inför utrivning av dammanläggningen vid Röbykvarn på fastigheten Backa 1:10 i Vallentuna kommun prövar anläggningens laglighet enligt 17 § lag (1998:811) om införande av miljöbalken.

De sökande yrkar vidare att Mark- och miljödomstolen

- fastställer arbetstiden till tio år från och med den dag domen i målet vunnit laga kraft,
- fastställer tiden för anmälan av oförutsedd skada till fem år från dag för arbetstidens utgång,
- fastställer villkor enligt de sökandes förslag,
- godkänner den miljökonsekvensbeskrivning som bifogats ansökan, samt
- fastställer prövningsavgiften 10 000 kr enligt de sökandes beräkning.

Om Mark- och miljödomstolen finner att det fordras dispens från skyddsföreskrifter enligt 7 kap. 22 § Miljöbalken för att utföra den sökta verksamheten inom yttre skyddsområdet kring grundvattentäkten vid Röbykvarn på fastigheten Backa 1:10, så önskar de sökande att Mark- och miljödomstolen lämnar en sådan dispens från vattenskyddsföreskrifterna.

5. Orientering om företaget

De två platser där planerade åtgärder genomförs ligger båda i övre delen av Lillån (SE661713-163779) som är sjön Sparrens (SE661952-164005) utlopp inom Åkerströms huvudavrinningsområde (SE60000). Båda platserna ligger i Vallentuna kommun.

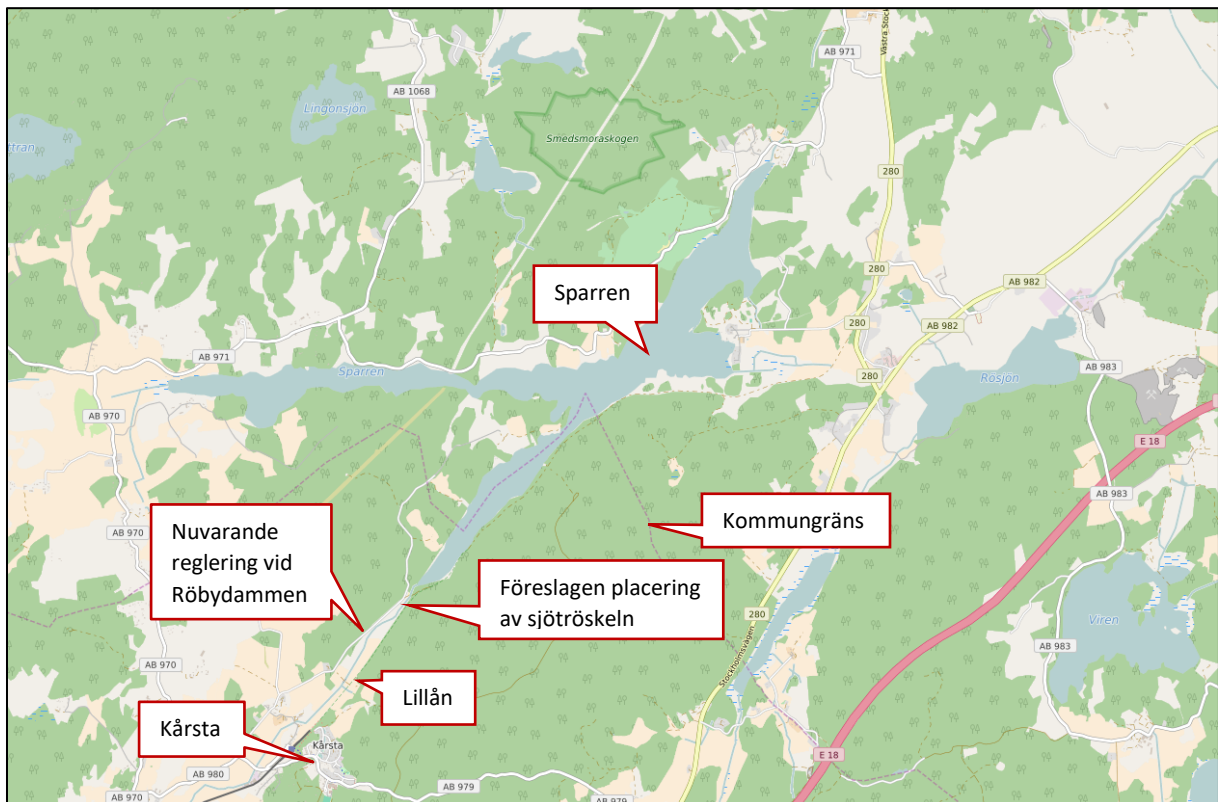

Figur 1. Sparren geografiska placering längs gränsen mellan Norrtälje och Vallentuna kommuner, den nuvarande dammens läge samt föreslagen placering av sjötröskeln i Lillåns övre del.

Det planerade läget för den nya sjötröskeln är ca 75 m nedströms Sparrens utlopp på fastigheten Tjusta 1:5. Dammen vid Röbykvarn ligger ca 400 m nedströms Sparrens på fastigheten Backa 1:10. Dammen är det som för närvarande reglerar Sparrens nivå. Dammkonstruktionen är idag i mycket dåligt skick med mångårigt läckage.

Det mångåriga läckaget i kvarndammen har lett till stora nivåvariationer i Sparren där sänkningen från de höga nivåerna på våren går alltför snabbt. Detta har försämrat livsförutsättningar för flera djurarter t.ex. sådana som leker på översvammade strandängar eller häckar i fjolårsvass. För att återgå till en mer naturlig nivåvariation i Sparren och samtidigt slippa reglering med luckor kommer istället en ny sjötröskel anläggas. En oreglerad tröskel bedöms ge en mindre vattenståndsvariation i Sparren. Den oreglerade tröskelns profil beskrivs i en bilaga till miljökonsekvensbeskrivningen (MKB), bilaga D. Framförallt beräknas sjöns lägsta nivåer inte bli lika låga som de som uppstår i dagsläget. Det är även en fördel att reglering av vattennivån sköts utan behov av manuell manövrering av en dammlucka. Den nya tröskeln utformas så att faunapassage är möjlig när det finns tillräckligt flöde.

När den nya sjötröskeln är klar kommer dammluckan med underliggande cementtröskel tas bort utan att ytterligare åtgärder bedöms behöva göras i kvarnrännan (bilaga L). Detta ger fiskar möjlighet att även passera dammen vid Röbykvarn, ett tidigare totalt vandringshinder.

6. Nuvarande förhållanden, tillstånd m.m.

Sparren regleras sedan den sänktes på 1880-talet av dammen vid Röbykvarn ca 400 m nedströms sjöns utlopp (damm id 661904-163961). Att en kvarn länge har legat på platsen finns belagt på en karta från år 1639.

En formell vattendom som gäller nivå-sänkningen av Sparren saknas men det finns en överenskommelse mellan markägare kring sjön och ägaren till kvarnen om sjösänkningen dokumenterad i ett kontrakt från september 1882 (bilaga A). I bilaga A ingår även en kopia av Stockholms läns västra domsagas beslut från år 1886 att bevilja inteckning i fastigheten Backa som säkerhet för jordägarna kring Sparren att överenskommelsen om att rätten till vattenavledning till och förbi Röbykvarn ska bestå. En inmätning från år 1880 av nivån på skibord och tröskeln under dammluckan samt en relaterad fixpunkt finns också i bilaga A.

Parterna som år 1882 ingått överenskommelsen om sjösänkningen blev under påföljande år så pass oeniga om när i tiden de olika åtgärderna enligt överenskommelsen skulle utföras att deras stämmningsansökningar slutligen fördes ända upp till Svea hovrätt (mål 1240 år 1891). I Hovrättens dom, som behandlar viten och rättegångskostnader, citeras ett tidigare utlåtande från Häradsrättens år 1891 att i varje fall sjösänkingsöverenskommelsens "lagliga tillkomst var ostridig". Hovrättens dom finns bifogad som bilaga I.

Kvarndammen är idag underminerad av mångårigt läckage. Läckaget genom och under dammen har gjort att spannet mellan sjöns högsta och lägsta nivå är alltför stort (som mest ca. 1 m) och att sänkningen från de höga nivåerna på våren går onaturligt snabbt, se Figur 2. En ansökan om reparation av dammen vid Röbykvarn gjordes hos länsstyrelsen 2014 (dnr 20585–2014). I ansökan ingick en bedömning av dammens tillstånd och ett förslag till hur läckaget skulle åtgärdas (bilaga J). På uppdrag av LST:s kulturmiljöenhet gjordes även en historisk beskrivning av platsen och avgavs ett utlåtande om dammens kulturhistoriska värde (bilaga K).

Dammen vid Röbykvarn utpekades år 2014 av Vattenmyndigheterna vara ett totalt hinder för upp- och nedströms passage i Lillån. Hindret måste enligt beslut i Vattendelegationerna åtgärdas och har i VISS (Vatteninformationssystem Sverige) identifierats som VISSMEASURE0214707 (*Fiskväg eller utrivning av vandringshinder i Röbydammen BACKA 1:8*). Ansökan om reparation av dammen hos LST drogs tillbaka eftersom det bedömdes att en faunapassage vid Röbykvarn endast kunde genomföras till mycket höga kostnader med hänsyn till topografin och det kulturhistoriskt intressanta kvarnlämningarna. Planerna har sedan dess i stället inriktats på att flytta dämmningspunkten till Sparrens utlopp, där den låg före sjösänkningen på 1880-talet, och avlägsna vandringshindret vid Röbykvarn.

7. Teknisk beskrivning av de ansökta anläggningarna m.m.

Planerade arbeten och utformning av den nya sjötröskeln beskrivs i den *Tekniska beskrivning* i bilaga B. Åtgärden för att fiskar, vid tillräckligt flöde, ska kunna vandra mellan Lillån nedströms dammen vid Röbykvarn och sjön Sparren beskrivs i *Bedömning av kvarnrännans vandringsbarhet för fisk* i bilaga L.

Avrinningen från Sparren via Lillån sker från ett delavrinningsområde på ca. 48,7 km² som ligger högst upp i nordostliga delen av Åkerströmmens huvudavrinningsområde. Andelen sjöar inom delavrinningsområdet är 8,73% där Sparren är den största sjön med sina dryga 3 km².

Under senaste tio åren har Sparrens nivå varierat mer än den tidigare brukade göra. Enkla mätningar har gjorts med tumstock mot ett märke i en brygga under dessa år. Märket har vid högvatten kunnat kontrollerats mot ett fast märke i en berghäll. Mätningarna dokumenterar att vattennivån har varierat inom ca 1 m fram till 2012. Åren därefter var amplituden något mindre för att vintern 2017/18 åter igen vara hög. De höga vattenstånden förekommer under sen höst/isläggning och/eller i samband med snösmältningen. möh (RH2000) Sparrens medelvattennivå är +13,3 möh (RH2000) och kommer att bibehållas.

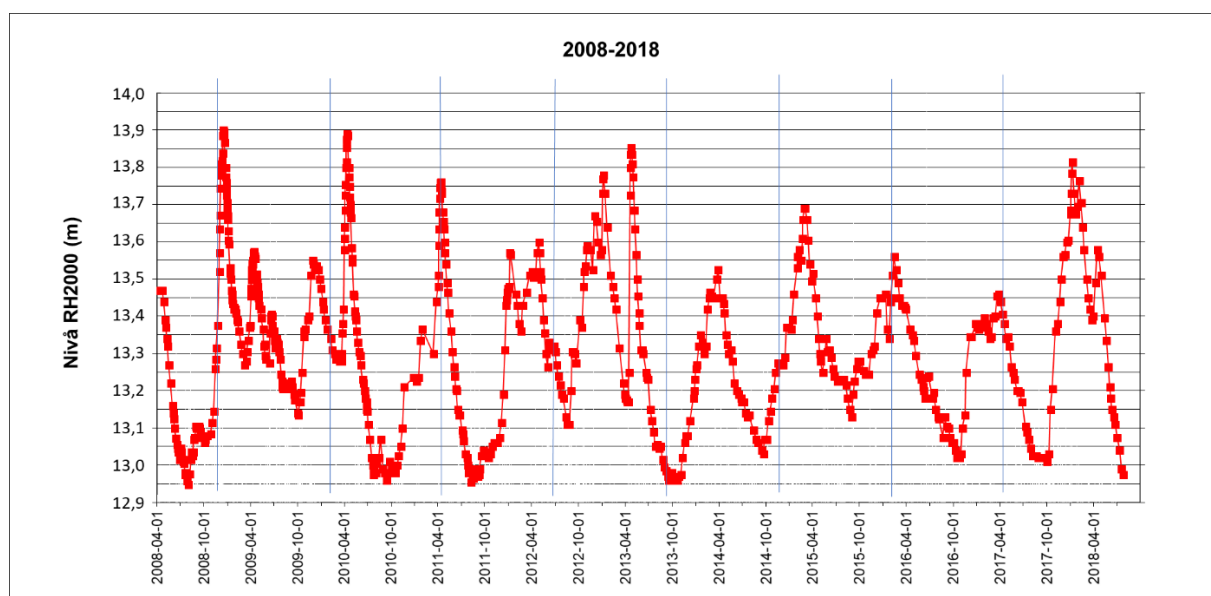

Figur 2 Vattennivå i Sparren baserat på 697 mätningar gjorda åren 2008 – 2018.

Flödet i Lillån varierar mellan att sommartid, vid lågt vattenstånd i Sparren, bara vara en rännil och, under perioder med hög nivå, vara ett mäktigt dike. SMHI:s beräknade högvattenföring HQ med ett oregerat utlopp i Sparren är för en tioårsperiod $HQ_{10}=1,93 \text{ m}^3/\text{s}$ samt för en femtioårsperiod $HQ_{50}=2,61 \text{ m}^3/\text{s}$.

Den nya sjötröskeln planeras så att den grundläggs på en kornfraktion bestående av sandig siltig morän. Detta har bedömts vara lämpliga jordarter att bygga på samtidigt som den kan användas för att täta med.

Tröskeln kommer i sitt inre bestå av en skärmvägg av stål eller plast längs hela tröskelns utsträckning. Skärmväggen fortsätter in i omgivande mark på var sida om ån. Skärmväggens överkant motsvarar tröskelnivån varför denna nivå inte kommer att kunna eroderas bort av vattenflödet. Skärmväggens underkant placeras ca. 0,5 meter under bottennivån i ån. Mot skärmväggen fylls med sten för att få ett

erosionsskydd samtidigt som utseendet blir mer naturligt. Även slänterna mot Lillån upp- och nedströms sjötröskeln erosionsskyddas med sten.

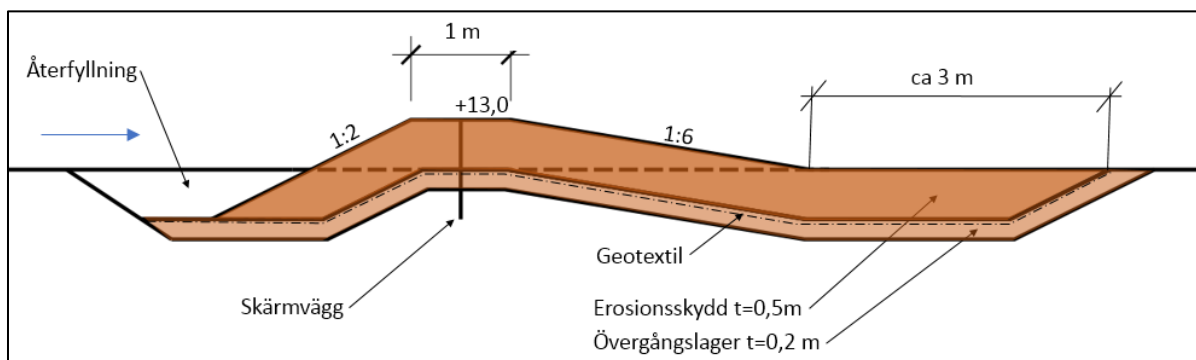

Figur 3 Skiss av en längdprofil genom den planerade sjötröskeln.

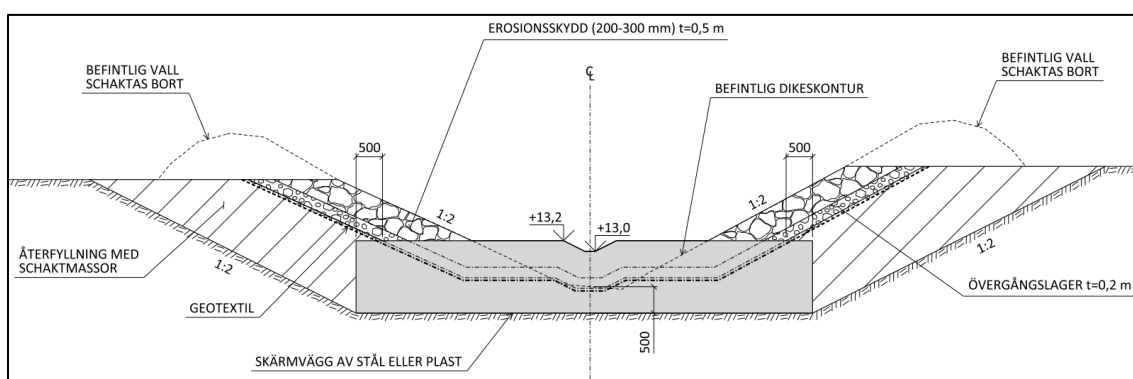

Figur 4 Skiss av en sektion tvärs flödesriktningen genom den planerade sjötröskel.

Tröskelns utformas som ett stort ”V”, sett uppifrån, med en sammanlagd längd av ca 4 m med spetsen vänd uppströms mot sjön. Genom denna utformning fås ett längre överfall och vattennivån i sjön stiger inte lika mycket jämfört med om tröskeln skulle ha anlagts tvärs över ån. För att bibehålla ett litet flöde i Lillån även vid låga vattenstånd och samtidigt underlätta faunapassage vid små flöden utformas tröskeln så att mittdelen en kort sträcka har en nivå av +13,0 möh (RH2000) medan övriga delar av tröskeln har nivån +13,2 möh (RH2000).

Nedströms den nya sjötröskeln kan trösklar som bildar dammar vid behov anläggas där vandrande fisk kan vila vid större flödes hastigheter och som gör det möjligt för fiskar att vandra även vid låg vattennivå/lågt flöde. Nivåskillnaden mellan Lillåns botten vid vägtrumman där en skogsbilväg korsar Lillån vid Sparrtorp och tröskeln under dammluckan vid Röbykvarn är dock så liten (ca 0,1 meter) varför det sannolikt inte behöver anläggas någon damm mellan nya sjötröskeln och Röbykvarn.

När den nya sjötröskeln är klar ska dammluckan vid Röbydammen tas bort och åtgärder görs i kvarnrännan för att möjliggöra faunapassage. Åtgärderna i kvarnområdet måste anpassas till både den kulturhistoriska miljön och till de fiskar man vill ska kunna passera.

Vid val av för vilken fiskart som vandringsmöjligheten ska anpassas finns i bilaga M en utredning som med hänsyn till olika arters skyddsbehov och hur viktig vandring är för artens livscykel stödjer val av mållart vid planering av fiskvägar. Resultatet blev att fisken asp blev mållart för fiskvandring i kvarnrännan vid Röbykvarn. Aspen (*Aspius aspius*), finns i Garnsviken, är idag en rödlistad art som anses vara nära hotad. Sportfiskarna har år 2016 med LONA-stöd inventerat aspebeståndet och möjliga lekrområden för asp kring Garnsviken. Området nedströms dammen i Röbykvarn ingick i inventeringen och ansågs av Sportfiskarna vara ett mycket intressant potentiellt lekrområde.

För att avlägsna vandringshindret vid Röbykvarn fodras enligt SportFiskarnas bedömning i bilaga L endast begränsande åtgärder. Inga stenar behöver placera ut på valda ställen i kvarnrännan, så som MKB:n anger. Då det redan ligger många stora stenar i kvarnrännan bedöms det finnas bra förutsättningar för fisk att kunna passera då det finns bakvatten där fiskarna kan vila och söka skydd. Enligt SportFiskarnas bedömning behöver endast cementtröskeln under dammluckan bilas bort (se Fig 5) för att fiskar, även vid låga flöden, ska kunna vandra mellan Lillån nedströms dammen och sjön Sparren. Cementtröskeln under dammluckan har en nivå på +12,57 möh (RH2000) och utskovet har en fri bredd på 1,96 m.



Figur 5 Betongtröskeln på bilden (markerad i rött) finns i botten av nuvarande dämme och måste avlägsnas eftersom den utgör ett vandringshinder. Det samma gäller också dammluckan.

Fördelen med den planerade åtgärden är att ingreppet i kvarnmiljön blir mycket litet och att övriga delar av dammkonstruktionen vid Röbykvarn kan bevaras i befintligt skick. Åtgärden kräver dock tillstånd från LST på grund av kvarnområdets kulturhistoriska värden.

Arbetet med att ta bort dammluckan och bila bort betongtröskeln som den vilar på kan göras först när sjötröskeln är på plats. Kvarndammen kommer efter det varken dämna upp vattennivån i Sparren eller utgöra ett vandringshinder.

8. Koordinat- och höjdsystem

Koordinaterna i ansökan, teknisk beskrivning och MKB hänförs till koordinatsystemet SWEREF99.

Höjdsystem i denna beskrivning, MKB med bilaga är angivet i RH2000 om inte annat anges.

En lokal fixpunkt finns sedan bygget av vägtrumman över Lillån vid Sparrtorp med höjdangivelsen +16,11 i RH00 = + 16,65 i RH2000.

En lokal fixpunkt finns vid Röbydammen som har en nivå av +20,0 enligt ett lokalt höjdsystem vilket motsvarar +15,77 i RH2000.

9. Grundvattenförhållanden

En grundvattentäkt med skyddsområden enligt MB 7 kap 21 § finns vid Röbykvarn (SE661882-163951) med koordinaterna SWEREF99 TM Nordlig: 6618770 SWEREF99 TM Östlig: 684788. Både vattentäktens kemiska status och kvantitativa status har enligt VISS bedömts som goda.

Brunnsområde och det inre skyddsområde ligger båda nedströms Röbykvarn. Det yttre skyddsområdet sträcker sig förbi Röbykvarn men når inte upp till vägtrumman som korsar Lillån vid Sparrstorp. Område där den nya sjötröskeln planeras byggas ligger därmed utanför skyddsområdena.

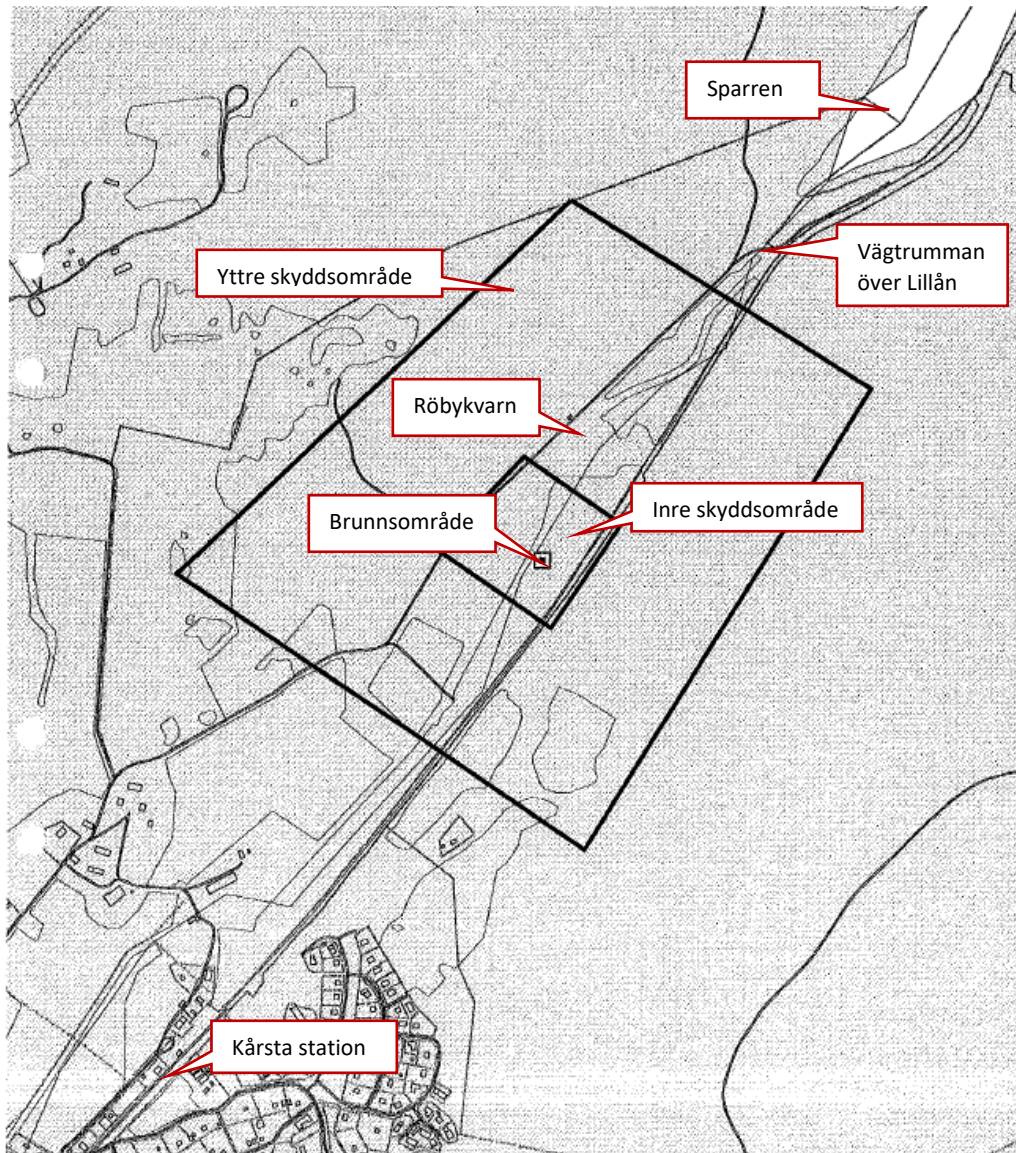

Figur 6 De olika skyddsområdena kring grundvattentäkten Röbykvarn, Kårsta (SE661882-163951). Område där den nya sjötröskeln planeras att byggas ligger utanför skyddsområdena medan Röbykvarn ligger i det yttre skyddsområdet

Kvarnrännan, där cementtröskeln planeras bilas bort, ligger inom det yttre skyddsområdet. Inom skyddsområdena gäller föreskrifter för hantering av brandfarliga varor och andra varor som kan förorena vattnet, för avloppsutsläpp, upplag, täkter samt schaktningsarbeten.

Det finns inga andra kända grundvattenförekomster utnyttjade för grundvattenuttag inom Sparrens eller Lillåns delavrinningsområden.

10. Strandskydd

Områdena där de planerade åtgärderna ska genomföras omfattas av strandskydd. Strandskyddet runt Sparren är längs vissa sträckor utökat till 300 meter dock inte i anslutning till Sparrens utlopp i den södra viken. Strandskyddet längs Lillån är 100 meter.

11. Miljökonsekvensbeskrivning

En MKB är framtagen, bilaga D, för att redovisa de konsekvenser som kan uppkomma för människor och miljön av de planerade åtgärderna. MKB:n har avgränsats till att omfatta de områden kring Sparren och utmed Lillån som skulle kunna påverkas av de planerade åtgärderna. Nedan ges en sammanfattning av MKB:n.

Området runt Sparren består mestadels av odlingsmark, skog och ängsmark. Även i Lillåns dalgång finns mycket uppodlad mark samt dessutom de två stationssamhällen Kårsta och Ekskogen med infrastruktur som vägar och järnvägar.

I både Sparrens och Lillåns delavrinningsområden finns ett flertal identifierade nyckelbiotoper, naturminnen samt områden avsatta som riksintressen för kulturmiljövård.

Sparren med omgivning används som rekreationsområde under hela året för exempelvis ridning, fiske, kanotpaddling och skridskoåkning. Det finns även ett flertal badplatser runt sjön.

Vattnet i sjön används för bevattningsändamål på flera håll t.ex. av Sparren golf och många lantbruk och fritidsfastigheter.

Området kring platsen där den nya sjötröskeln i Lillåns planeras bedöms ha en karaktäristisk flora och fauna utan kända fynd av hotade, skyddade, sällsynta eller i övrigt skyddsvärda arter. Vid en badplats, inte långt från Sparrens utlopp men utanför påverkansområdet, finns dock en lokal med den akut hotade vattenväxten styvnate (*Potamogeton rutilus*). Ingen skyddsvärd natur har identifierats vid Röbykvarn.

Vattendraget Lillån bedöms ha en bottenfauna med låga naturvärden enligt Länsstyrelsens undersökning år 2000.

I dalen kring Lillåns översta del finns flera områden med fornlämningar. Den båtsmanstorpplämning som ligger nordväst om byggplatsen för sjötröskeln (Kårsta 127) har av länsstyrelsens Sofia Andersson i ett yttrande daterat 12 december 2017 (bilaga C) bedömt ligga på ett tillräckligt stort avstånd för att inte påverkas byggverksamheten. I den kulturhistoriska miljön kring den tidigare kvarnen och dammen vid Röbykvarn (Kårsta 118:1) behöver speciell hänsyn tas när cementtröskeln i kvarnrännan bilas bort. Därför måste en anmälan göras till länsstyrelsen i god tid innan arbetet påbörjas.

I bifogad MKB (bilaga D) har två olika alternativ för hur Sparren kan återfå någon form av styrning av nivån jämförts med ett nollalternativ. De konsekvenser som uppstår har bedömts med avseende på påverkan på natur, kulturmiljön respektive påverkan av social och ekonomisk art.

Nollalternativet motsvarar en situation där inga åtgärder görs för att stoppa läckaget i dammen vid Röbykvarn. Så länge dammluckan sitter kvar innebär det att ingen faunapassagen är möjlig förbi Röbykvarn och nivåerna i sjön kommer fortsatt att med stor amplitud pendla mellan mycket lågt och mycket högt.

Det första alternativet – att reparera dammanläggningen vid Röbykvarn för att komma tillrätta med läckaget – är en möjlig och ekonomiskt rimlig åtgärd. I den anmälan om reparation av dammen som gjordes till länsstyrelsen 2014 omfattade åtgärderna bland annat att montera spontväggar med motfyllnad framför murarna samt schakta ut och bakgjuta med betong bakom murarna (se bilaga J). I det framtagna förslaget till reparation av dammen förblev dock problemet med faunapassagen olöst.

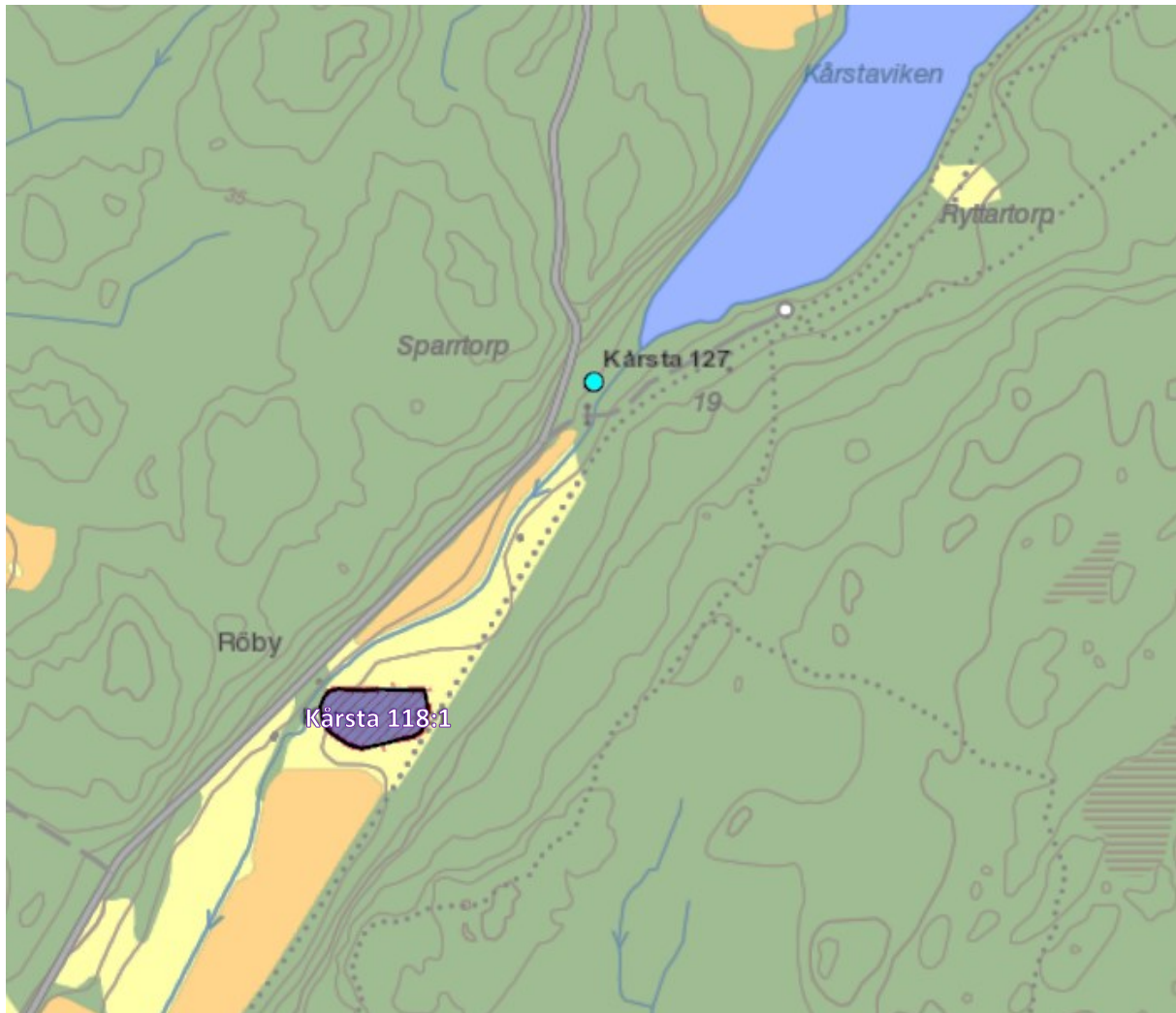

Figur 7 Fornlämningar inom Lillåns övre dalgång enligt Riksantikvarieämbetet. För Kårsta 118:1 vid Röbykvarn behöver speciell hänsyn visas medan Kårsta 127, vid den planerade sjötröskeln, inte bedöms beröras av planerade åtgärder.

I det sökta alternativet flyttas Sparrens dämningsspunkt till 75 m nedströms Sparrens utlopp. En ny, fast sjötröskel anläggs som ger en passiv självreglering samtidigt som den medger faunapassage. Tröskeln utformas så att den ger bibehållen medelnivå (13,3 möh RH2000) och mindre nivåvariation i Sparren. När den nya sjötröskeln är på plats kan dammluckan med cementtröskel tas bort och faunapassage blir då möjlig i hela Lillåns övre del.

Tre olika lägen för den nya sjötröskeln i Lillåns övre del har utvärderats och bedömts vara relativt likvärdiga vad gäller aspekterna nivån på den mark som omger sjötröskeln, god åtkomlighet under bygget och goda grundläggningsförhållanden. Det valda läget för tröskeln är ca 75 m nedströms utloppet från sjön Sparren och ca 30 m uppströms från den vägtrumma där en skogsbilväg korsar Lillån vid Sparrtorp. Valet har främst styrts av tillgängligheten där det valda läget ligger i nära

anslutning till en skogsbilväg samtidigt som arbetet kan göras utan att någon brukad mark blir berörd. Rådigheten över den aktuella fastigheten där sjötröskeln planeras, ligger hos personer som äger flera andra fastigheter med strandkontakt längs Sparren.

Den planerade nya sjötröskeln har utformats för att ge mindre vattenståndsvariationer än dagslägets läckande regleringsdamm men utan att ändra medelvattenståndet 13,3 möh (RH2000). Fler alternativa utformningar av sjötröskeln har modellerats vilka redovisas i en bilaga till MKB (Bilaga D). Den modell av sjötröskeln som valts ger lägre högvattennivåer samtidigt som lågvattennivåerna inte bli lika låga. Spannet mellan högsta och lägsta vattennivå beräknas minska från knappt 1 meter till ca 0,7 meter.

De konsekvenser för naturen som redovisas i MKB är främst kopplade till vattenmiljön då de härrör från vattenståndsvariationer och vattenföring i Sparren och Lillån.

Det sökta alternativet beräknas ge ”lägre amplitud” i nivåvariationerna i sjön vilket gynnar miljön i strandzonen. Konsekvenserna bedöms vara stora och positiva för vasshäckande fåglar, djurlivet i strandzonen, fiskar och grodor som leker i strandnära, grunda lokaler samt för faunapassagen i Lillån. Medelstora positiva konsekvenser bedöms för friluftsliv då inte längre vassen rycks upp av isen för att senare bilda tjocka bankar längs stränderna där vass, buskar och träd gror. Åtgärderna bedöms positiva för fisket i Sparren då möjligheten till faunapassage har ökat samtidigt som reproduktionslokalerna för varmvattenlekande rovfiskar som gädda och abborre kan återställas.

Alternativet då dammen repareras bedöms kunna utformas så att det får lika stora positiva konsekvenser för vasshäckande fåglar, djurlivet i strandzonen i Sparren som det sökta alternativet. Däremot bedöms alternativet ha fortsatt stor, negativ konsekvens för konnektiviteten i Lillåns övre del.

De konsekvenser för kulturmiljön som redovisas i MKB berör främst inverkan på den lokala kulturmiljön vid Röbykvarn då inga konsekvenser bedöms uppkomma för kulturmiljön där sjötröskeln anläggs eller i området nedströms Röbykvarn. Ingen påverkan bedöms heller uppkomma på riksintressena för kulturmiljövården kring Sparren för något av alternativen.

I det sökta alternativet har hänsyn tagits till kulturmiljön när dammen vid Röbykvarn med mycket små åtgärder inrättas för att möjliggöra faunapassage. Länsstyrelsens enhet för kulturmiljö och bostadsstöd kommer att få insyn i hur arbetet ska göras genom en anmälan. Som följd av det bedöms konsekvenserna som uppkommer för kulturmiljön vara acceptabla.

Alternativet att reparera dammanläggningen vid Röbykvarn, vilket är en möjlig och ekonomiskt rimlig åtgärd, har av intressenterna runt Sparren drivits så långt att en anmälan om reparation av dammen gjordes till länsstyrelsen 2014. Anmälan drogs dock tillbaka då det bedömdes orimligt höga kostnader att lösa faunapassage förbi dammen alternativt ge stora negativa konsekvenser för den kulturhistoriskt känsliga miljön.

Inga socioekonomiska konsekvenser har bedömts uppkomma på vägar, järnvägar, reningsverk, kraftledning i MKB varken för det sökta alternativet eller för alternativet att reparera dammen vid Röbykvarn då det finns en tillräcklig nivåskillnad mellan dessa anläggningar och Sparren eller Lillån.

Dammen vid Röbykvarn ligger inom det yttre skyddsområdet kring en grundvattentäkt. Alternativet att reparera dammen bedöms, precis som innan dammen började läcka, inte påverka grundvattentäktens kapacitet eller vattenkvalitet. För det sökta alternativet bedöms den nya sjötröskeln i fortvarighet inte påverka vattenskyddsområdet. Under byggtiden görs samma bedömning förutsatt att rutiner kring fordon och maskiner följs för att undvika spill av oljor och kemikalier.

Både det sökta alternativet och alternativet att reparera dammen bedöms ge positiva konsekvenser när det gäller fastighetsägare med strandnära installationer runt Sparren. Bedömningen grundar sig på att

maxnivåerna i Sparren förväntas sänkas. Till exempel riskerar inte infiltrationsanläggning att översvämmas eller bryggor lyftas av isen om vintern.

Det sökta alternativet bedöms ge positiva konsekvenser för fastigheterna närmast Lillån då det blir en mer naturlig flödesregim i Lillån med ett förutsett lägre maxflöde. Flödet i Lillån nedströms Röbykvarn påverkas även av hur avvattningsföretaget Backa, Rickeby, Kårsta by och Broby sköts.

När det gäller miljö kvalitetsnormerna för ytvatten och vattenförekomsternas kemiska status bedöms varken det sökta alternativet eller alternativet att reparera dammen ha möjlighet att påverka möjligheten att uppnå god status till år 2027 varken i Sparren eller i Lillån. Möjligen kan sjöns siktdjup förbättras när antalet rovfiskar åter ökar då de grunda, skyddade vikar de behöver för sin överlevnad åter fungerar som lekplatser. Fler rovfiskar håller nere antalet djurplanktonätande fiskar vilket påverkar planktonbalansen positivt med mindre växtplanktongrumling som följd.

Det planerade åtgärderna bedöms dock ge positiva inverkan på den ekologiska statusen för berörda vattenförekomster genom att faunapassagen upp- och nedströms i Lillån underlättas för olika arter när det är tillräckligt flöde i Lillån.

På grund av allmän förekomsten av kvicksilver och bromerade difenyletrar i vattenförekomster uppnås inte god kemisk ytvattenstatus. Vad gäller övrig förekomst av miljögifter pekar inget på att det förekommit kvicksilverhantering i kvarnbyggnaden vid Röbykvarn som revs 1935. Marken där kvarnbyggnaden stod vid kvarnrännan bedöms därmed vara opåverkad av kvicksilver som kan förorena Lillån.

12. Samråd

I samband med att miljökonsekvensutredningen skulle skrivas har samråd hållits med länsstyrelsen, berörda kommuner samt sakägande fastighets- och fiskerättsinnehavare kring Sparren och de fastighetsägare kring Lillån vilka bedömts kunna bli berörda av de planerade åtgärderna. De identifierade sakägarna redovisas i en sakägarförteckning i bilaga F och samrådsredogörelsen redovisas i bilaga G.

Länsstyrelsen har i ärendet 531-14077-2016 den 26 mars 2018 enligt 6 kap. 5 § andra stycket miljöbalken (så som den var formulerad före den 1 januari 2018) beslutat att den planerade vattenverksamheten inte kan antas medföra betydande miljöpåverkan. Beslutet bifogas som Bilaga E.

13. Skyddsåtgärder eller andra försiktighetsmått

För att påverkan på omgivningen ska hållas på en så låg nivå som möjligt har följande skyddsåtgärder planerat att genomföras:

- Arbeten i vatten kommer i möjligaste mån att planeras så att de kan genomföras vid lågvattenflöde.
- Under perioden då fiskvandring och fiskelek sker, vilket främst är under våren, undviks i så stor utsträckning som möjligt allt arbete i vatten.
- Dammluckan demonteras och cementtröskeln bilas bort när den fasta tröskeln är klar för att det under hela arbetet ska finnas en dämning av flödet från Sparren till Lillån.
- Transporter av maskiner och material till arbetsplatsen kommer att ske vardagar under dagtid.

För att specifikt minimera effekterna av grumling har följande skyddsåtgärder planerats:

- Grumlande arbeten utförs skyndsamt. Alternativt kan grumlande arbeten utföras i intervaller/intermittent med uppklärningsfaser mellan stötar av grumling.
- För att undvika grumling vid anläggning av sjötröskeln kan, som ett alternativ, en tillfällig fångdamm behöva läggas ut. Flödet i Lillån kan pumpas förbi fångdammen eller så kan en hävert utnyttjas. Ett visst inläckage kan uppkomma vid anläggningsarbetet varför dessutom en pumpgrop kan behöva ordnas.
- Dammluckan demonteras och cementtröskeln bilas bort vid lågvatten då nivån i Röbydammen, på grund av läckage, alltid står under cementtröskeln under dammluckan.

14. Förslag till villkor

- Samtliga arbeten ska i huvudsak utföras i överensstämmelse med vad som anges i ansökningshandlingarna och enligt vad de sökande i övrigt har åtagit sig i ärendet.
- Anläggningsarbetet ska företrädesvis ske vid den förväntade perioden med lågvattenflöde från Sparren under september till december.
- Arbete i vatten ska utföras på ett sådant sätt att grumling så lång det är möjligt begränsas.
- Bullerstörande arbeten får endast utföras på vardagar mellan 07.00-17.00.
- Bullernivån vid arbetet får inte överskrida Naturvårdsverkets allmänna råd (2004:15) om buller från byggplatser.
- Sökande ska i god tid innan arbetet påbörjas och i samråd med tillsynsmyndigheten lämna förslag på kontrollprogram.

15. Kontroll

Åtgärderna kommer att kontrolleras enligt gällande lagkrav för egenkontroll. En plan för hur egenkontrollen ska göras under anläggningskedet upprättas, eventuellt i samråd med tillsynsmyndigheten, innan arbetena påbörjas. Ett kontrollprogram för sjötröskeln kommer att upprättas som beskriver eventuell tillsyn och efterjusteringar.

16. Tillåtlighet

Förutsättningarna för att en vattenverksamhet ska få tillstånd är, till att börja med, att det finns rådighet samt att de allmänna hänsynsreglerna i 2 kap miljöbalken har beaktats samt att kravet på samhällsnytta i miljöbalkens 11 kap är uppfyllt.

Frågan om rådighet behandlas i första avsnittet *Sökande och rådighet*. Under punkterna nedan beskrivs hur de sökande i övrigt har sett till att aktuella förutsättningar för tillåtlighet för de planerade åtgärderna uppfylls.

Tillåtlighet - lakttagande av de allmänna hänsynsreglerna

Kunskapskravet - 2 kap. 2 § miljöbalken

För utredningen av åtgärdernas art och omfattning samt av konsekvenserna för människor och miljö har de sökande anlitat experter med kunskap inom olika sakområden som har tagit stöd i nödvändiga fältundersökningar, modelleringar och genomgång av aktuella och historiska data för de områden som berörs.

Försiktighetsprincipen - 2 kap. 3 § miljöbalken

De sökande anser att det är frågan om så begränsade arbeten att det inte bedöms medföra någon nämnvärd risk för olägenheter för människors hälsa eller miljön under förutsättning att försiktighetsåtgärder vidtas. Förslag på försiktighetsåtgärder gällande grumling, buller och damning

under anläggningsfasen redovisas i MKB:n. Ett kontrollprogram som säkerställer minimal miljöpåverkan under anläggningsfasen kommer att tas fram när tillstånd för åtgärderna har meddelats.

Bästa möjliga teknik - 2 kap. 3 § miljöbalken

Då de beskrivna åtgärderna inte ingår i någon yrkesmässig verksamhet redovisar sökande inte någon beskrivning av vald teknik kontra bästa möjliga teknik.

Produktvalsprincipen - 2 kap. 4 § miljöbalken

Inga kemiska produkter, utöver de som används i entreprenadmaskiner, kommer att användas vare sig vid anläggning av den nya sjötröskeln, vid rivning av dammluckan och cementtröskeln vid Röbydammen. Materialen som används i sjötröskeln kommer att vara av konventionellt stål eller plast i skärmväggen, geotextil samt naturligt förekommande jord-, ler- och stenmassor. Inget material kommer att tillföras vid kvarrännan.

Resurshushållning - 2 kap. 5 § miljöbalken

I samband med anläggningsarbetet sker viss användning av råvaror och viss energi kommer att förbrukas. Bland annat används stål eller plast i skärmväggen. Diesel kommer att användas i entreprenadmaskiner och vid transporterna. De sökta åtgärderna bedöms dock vara av liten omfattning när det gäller förbrukningen av råvaror och energi.

Något avfall av betydelse bedöms inte uppkomma. Det uppkommer dock en mindre mängd jordmassor som överskottsmaterial från bygget av den nya sjötröskeln. Dessa massor föreslås i yrkandet till Mark- och miljödomstolen återanvändas genom att planas ut i den omgivande terrängen på fastigheten Tjusta 1:5. Om tillstånd ges uppkommer inte något behov av transporter för bortforsling av dessa massor. Massorna bedöms inte vara förorenade.

Sedan anläggningsarbetet är avslutat bedöms att varken energi eller råvaror kommer att krävas. Inte heller bedöms något avfall uppkomma på lång sikt.

Lokaliseringsprincipen - 2 kap. 6 § miljöbalken

I MKB:n presenteras två alternativa lösningar av hur Sparren kan återfå mer dämpade nivåvariationer. I MKB:n diskuteras även flera lokaliseringalternativ och olika förslag på hur sjötröskeln kan utformas. Det sökta alternativet är den lösning som från flera aspekter har bedömts vara mest lämplig.

Tillåtlighet - förenlighet med miljökvalitetsnormer och miljömål

Planerade åtgärder bedöms varken innebära att en miljökvalitetsnorm överskrids eller utgöra ett hinder för att en norm uppnås. Genom en ökad konnektivitet i övre delen av Lillån bedöms de planerade åtgärder vara ett led i att uppnå miljökvalitetsnormerna för ekologisk status. Redovisning av åtgärdernas förenlighet med gällande miljökvalitetsnormer finns i MKB, Bilaga D.

Miljömålet ”Levande sjöar och vattendrag” bedöms påverkas i positiv riktning av de föreslagna åtgärderna då Sparren och Lillån genom den nya sjötröskeln återställs till ett mer naturligt tillstånd.

Miljömålet ”Ett rikt växt- och djurliv” bedöms påverkas positivt av de föreslagna åtgärderna genom att arter lättare kan spridas när vandringshinder tas bort och strandzonen i Sparren gynnas av lägre nivåamplitud.

Tillåtlighet - miljöbalkens 11 kapitel

De sökande bedömer att den planerade vattenverksamheten medför sådana fördelar att dessa överstiger anläggningskostnaderna samt kostnaderna för eventuella skador och olägenheter orsakade av åtgärderna under anläggningsskedet. De värden som uppkommer som följd av att vattenlevande djur kan passera mellan sjöarna Garnsviken längst nedströms och Sparren längst uppströms i Åkerströmmens huvudavrinningsområde är svåra att uppskatta i ekonomiska termer. Åtgärderna ger

till exempel möjlighet till spridning och utbredning av fiskar som till exempel gös och den rödlistade arten asp från Garnsviken.

De sökande anser att åtgärderna är motiverade ur ekonomisk synvinkel genom deras positiva inverkan på naturmiljön, miljömålen samt miljö kvalitetsnormer.

Sammanfattande tillåtlighetsbedömning

Den planerade vattenverksamheten i Lillån har som syfte att återskapa konnektiviteten, bibehålla en bra medelnivå samt dämpa nivåvariation i Sparren till nytta för både människor och miljön samtidigt som den ger ett lämpligt flöde i Lillån.

De sökande anser sammanfattningsvis att miljöbalkens hänsynsregler har iakttagits vid de planerade åtgärderna.

17. Berörda fastigheter / Fastighet och sakägarförteckning

De fastigheter som berörs av de planerade fysiska ingreppen är Tjusta 1:5 och Backa 1:10 i Vallentuna kommun.

Den nya sjötröskeln planerar att byggas ca 75 m nedströms Sparrens utlopp. Marken på båda sidor av Lillån uppströms vägtrumman tillhör där fastigheten Tjusta 1:5 som ägs av de sökande Ulla och Lennart Björk. Angränsande mark i väster uppströms vägtrumman över Lillån ingår i fastigheten Backa 1:10 som ägs av de sökande Karin och Johan Lindgren (se figur 8). Förutom att den nya sjötröskeln anläggs på fastigheten Tjusta 1:5 kommer även entreprenadmaskinerna att arbeta från denna fastighet eftersom vägtrumman och skogsbilvägen gör att entreprenadmaskiner har lätt att nå fram till anläggningsområdet.

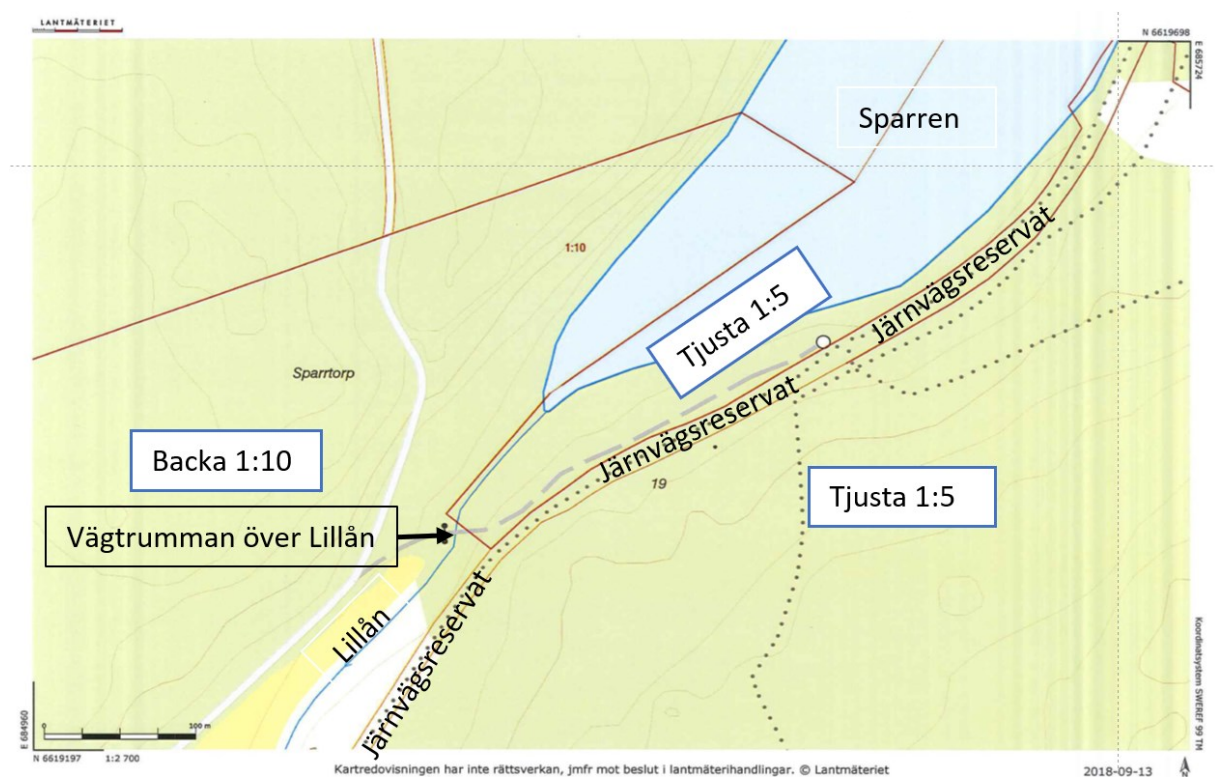
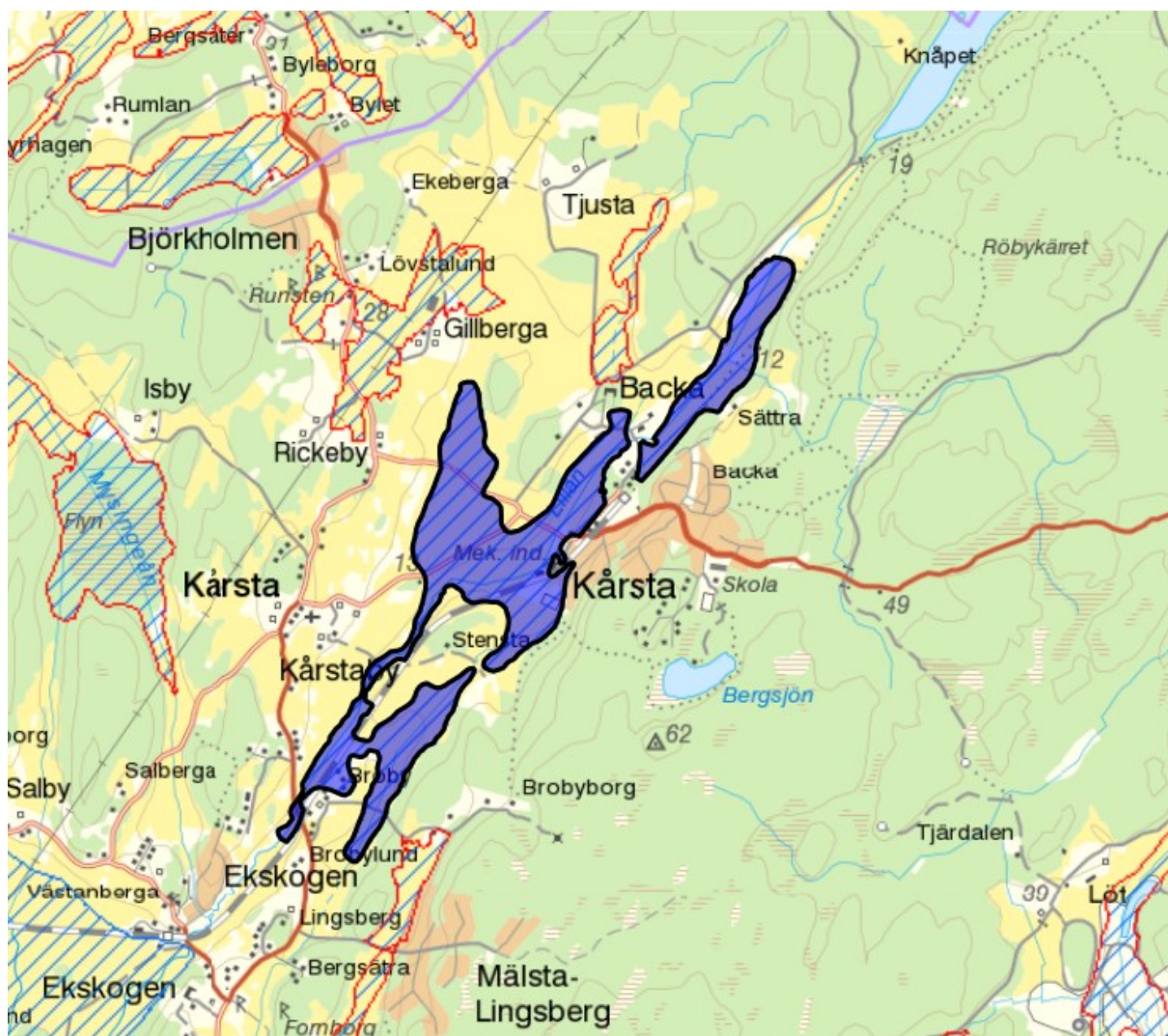

Fig 8 Fastighetsgränsernas läge i området där den nya sjötröskeln planeras att byggas. Hela Lillån uppströms vägtrumman ligger på fastigheten Tjusta 1:5. Vägrumman och skogsbilvägen gör att entreprenadmaskiner har god åtkomlighet till det planerade arbetsområdet från östra sidan av Lillån på fastigheten Tjusta 1:5.

Anordnande av faunapassage vid Sparrens nuvarande regleringsdamm vid Röbykvarn planeras på fastigheten Backa 1:10. Fastigheten ägs av de sökande Karin och Johan Lindgren.

Sakägare har bedömts vara de fastighetsägare som har fiskerätt och/eller som äger fastigheter som gränsar till Sparren. Övriga sakägare har bedömts vara de som ingår i båtnadsområdet för markavvattningsföretaget *Backa, Rickeby, Kårstaby o Broby markavvattningsföretag* (AB_3_0108) som omfattar ett område kring Lillån som börjar nedströms dammen vid Röbykvarn. Förteckning över sakägare finns i bilaga F.



Figur 9 Översiktskarta över båtnadsområdet i avvattningsföretaget A_3_0108 "Backa, Rickeby, Kårstaby och Broby markavvattningsföretag". Längst upp till höger i kartbilden syns södra spetsen av Sparren.

18. Detaljplaner m.m.

Varken området där den nya sjötröskeln planeras eller området vid Röbykvarn omfattas av någon detaljplan.

Ingen av de två platserna där åtgärder planeras ingår i områden som har avsatts som riksintressen för kulturmiljövården. De aktuella riksintresseområdena i trakten utgörs av Näs i östra och Malmby i västra delen av Sparren samt hela Lillåns dalgång från söder om Röbykvarn ned till strax söder om Ekskogen.

19. Arbetstid m.m.

Arbetstiden för att bygga den nya sjötröskeln uppskattas till 4 – 8 veckor. Arbetet med anläggning av sjötröskeln vid Sparrens utlopp samt riva ut luckan och cementtröskeln i Röbydammen kommer att utföras inom tidsperioden 2019 – 2029. Då arbetet ska genomföras under september-december, en period då det normalt råder låg nivå i Sparren, kan arbetena komma i gång tidigast hösten efter att Mark- och miljödomstolens dom har vunnit laga kraft under förutsättning att upphandlingen av entreprenörer går enligt plan.

Sökande bedömer att ingen ersättningsgill skada uppkommer på grund av vattenverksamheten. Att lämna ersättningsförslag är därför inte aktuellt. Skulle en oförutsedd skada likväl uppkomma bör frågan om anspråk på ersättning anmälas inom fem år från arbetstidens slut och frågan om ersättning hanteras enligt reglerna om oförutsedd skada, 24 kap 13 § i miljöbalken.

20. Kostnader och prövningsavgift

De totala kostnaderna för alla åtgärder som krävs för att återskapa en passiv självreglering av nivån i Sparren som samtidigt medger faunapassage i hela Lillåns övre lopp har preliminärt beräknats till 695 000 kronor inkl. moms i prisnivån i december 2017. Prövningsavgiften bör därför bestämmas till 10 000 kronor.

21. Förslag på kungörelse, aktförvarare och sammanträdeslokal

Miljödomstolens kungörelse föreslås anslås på Sparrens Natur- och Vattenvårdsförenings hemsida www.sparren.net samt i tidningarna Mitt i Vallentuna och Mitt Roslagen vilka finns tillgängliga för många hushåll.

Som aktförvarare föreslås dels Sofia Koernig, registrator vid samhällsbyggnadsförvaltningen i Vallentuna kommun, dels Anna Lindström vid Norrtälje kommuns Kontaktcentrum.

Som sammanträdeslokal för miljödomstolens huvudförhandling föreslås Stora salen på Backa gård, Backa gård 5, 186 96 Vallentuna. Ågarna till Backa gård kan kontaktas angående lokalen. Karin Lindgren kan nås på [] och Johan Lindgren på []

22. Underskrift

Som ombud för de sökande fastighetsägarna till Tjusta 1:5 och Backa 1:10 vid anläggning av en ny sjötröskel och skapandet av en faunapassage i kvarnrännan vid Röbykvarn:

Ort och datum

Jan Hanberg

23. Bilagor

Bilaga A	Avtal om sjösänkning 1882, inskrivning i Backa samt inmätning 1880
Bilaga B	Teknisk beskrivning
Bilaga C	Yttrande från Länsstyrelsen kulturmiljöenhet
Bilaga D	Miljökonsekvensbeskrivning med PM-bilaga
Bilaga E	Länsstyrelsens beslut om miljöpåverkan
Bilaga F	Sakägare
Bilaga G	Samrådsredogörelse
Bilaga H	Avtal om rådighet
Bilaga I	Dom Svea hovrätt, mål 1240-1891, nov 1892
Bilaga J	Tillstånd, åtgärdsförslag, Röbydammen år 2014 med 2 bilagor
Bilaga K	LST kulturmiljöenhets utlåtande om dammen år 2013
Bilaga L	Kvarnrännans vandringsbarhet för fisk
Bilaga M	Val av målart för fiskvandring i kvarnrännan vid Röbykvarn